

SMONTAGGOMME TC45

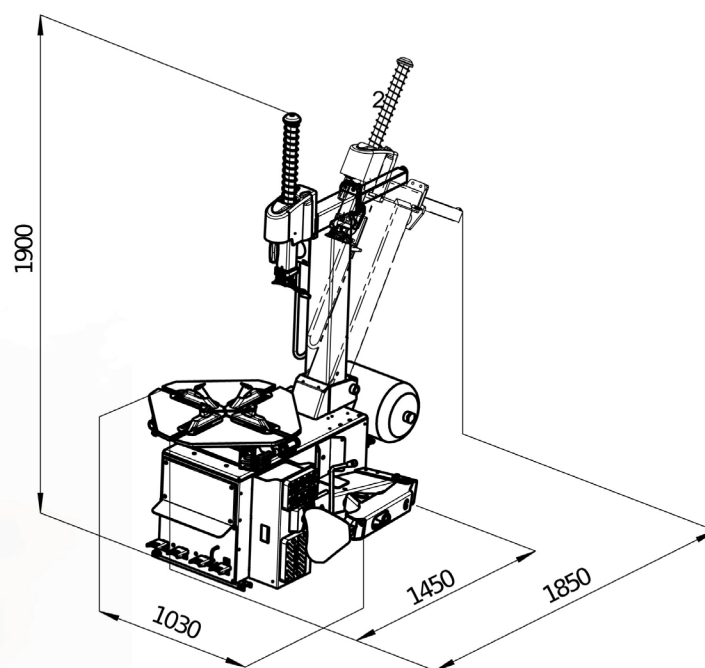

Lo smontagomme TC45 è una soluzione automatica concepita per officine che richiedono efficienza e versatilità. Con una capacità di montaggio su cerchi da 10" a 27", è dotato di mandrino a bloccaggio automatico e una colonna inclinabile per agevolare l'operatore. Il potente bead-breaker laterale, unitamente a una struttura robusta e comandi a pedale, assicura performance elevate anche con pneumatici complessi. L'attrezzatura è adatta per attività professionali che richiedono rapidità d'intervento, facilità d'uso e durata nel tempo. Un investimento mirato per incrementare la produttività in officina.

SPECIFICHE TECNICHE

- Spannteller quadrato con ganasce automatiche per facile posizionamento
- Gamma di bloccaggio da 10" fino a 27"
- Due cilindri da 80 mm per serraggio ad alta forza
- Due velocità di rotazione: 8 rpm e 16 rpm
- Colonna inclinabile tramite pedale per agevolare accesso al cerchio
- Braccio orizzontale da 50 x 50 mm, ribadito per elevata rigidità
- Bead-breaker laterale ad alta potenza, lama regolabile su tre vie
- Pad antiscivolo sul bead-breaker per protezione cerchio e pneumatico
- Comandi a quattro pedali separati (rotazione, abdrückschaufel, inclinazione colonna, ganasce)
- Unità pedali rimovibile per facilitare la manutenzione
- Struttura frontale in metallo, con pedali in metallo anziché plastica
- Larghezza massima ruota supportata: 15" (381 mm)
- Diametro massimo ruota supportata: 46" (1160 mm)
- Pressione operativa: 8-12 bar
- Alimentazione elettrica: 400 V - 3 ph - 50/60 Hz, motore 0,8-1,1 kW